



Zenith Solar slate roof installation manual

One Inset collector



Montage / Installation

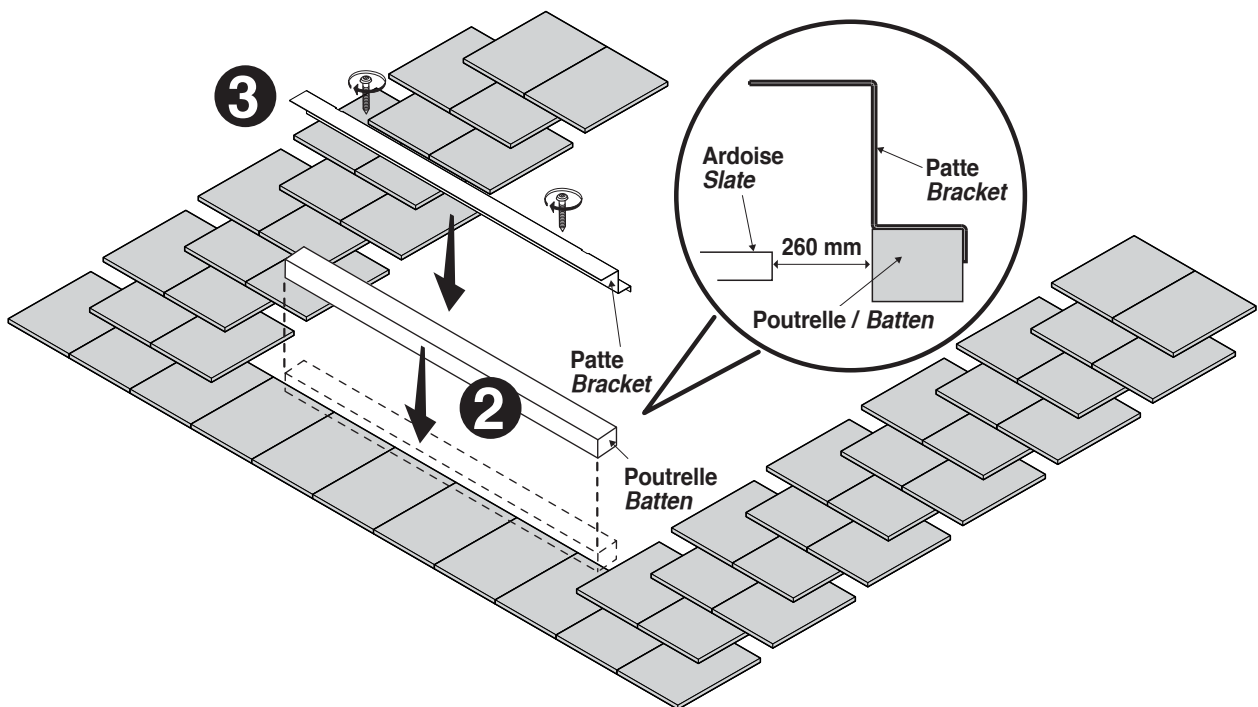
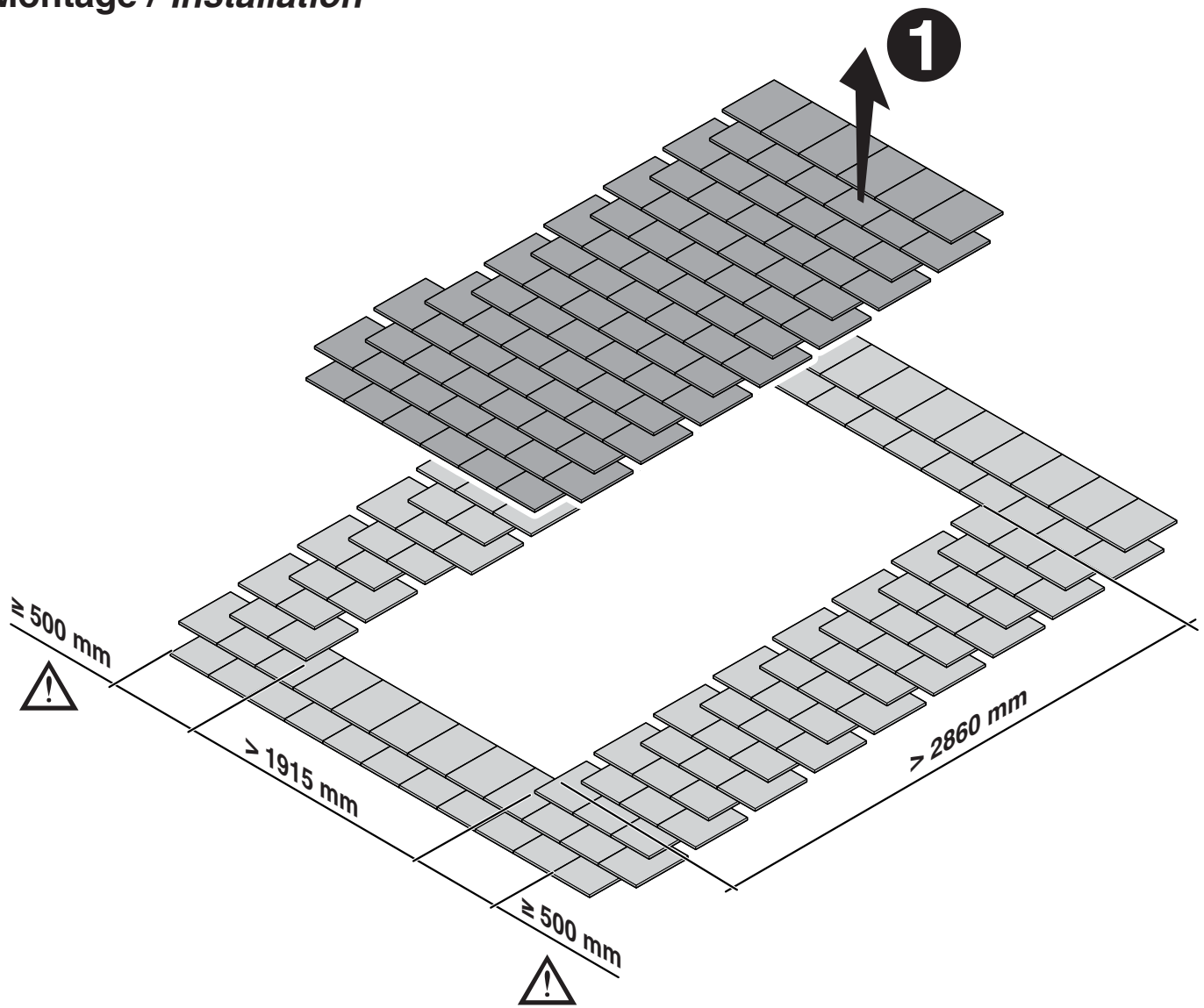

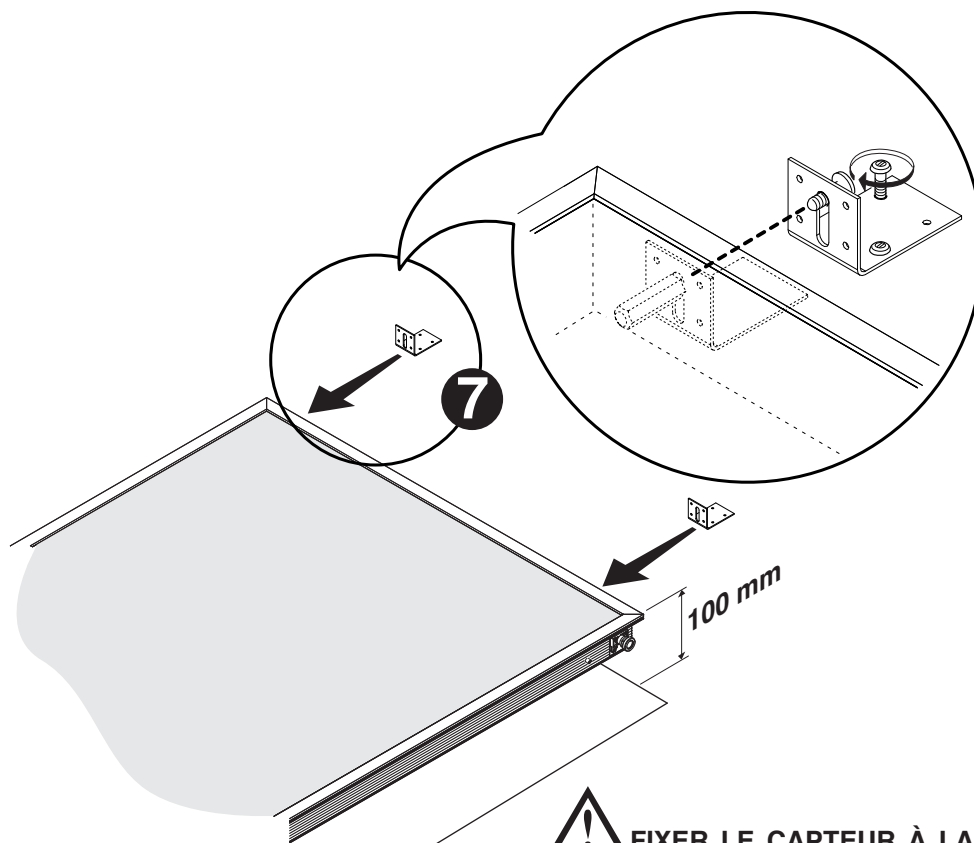
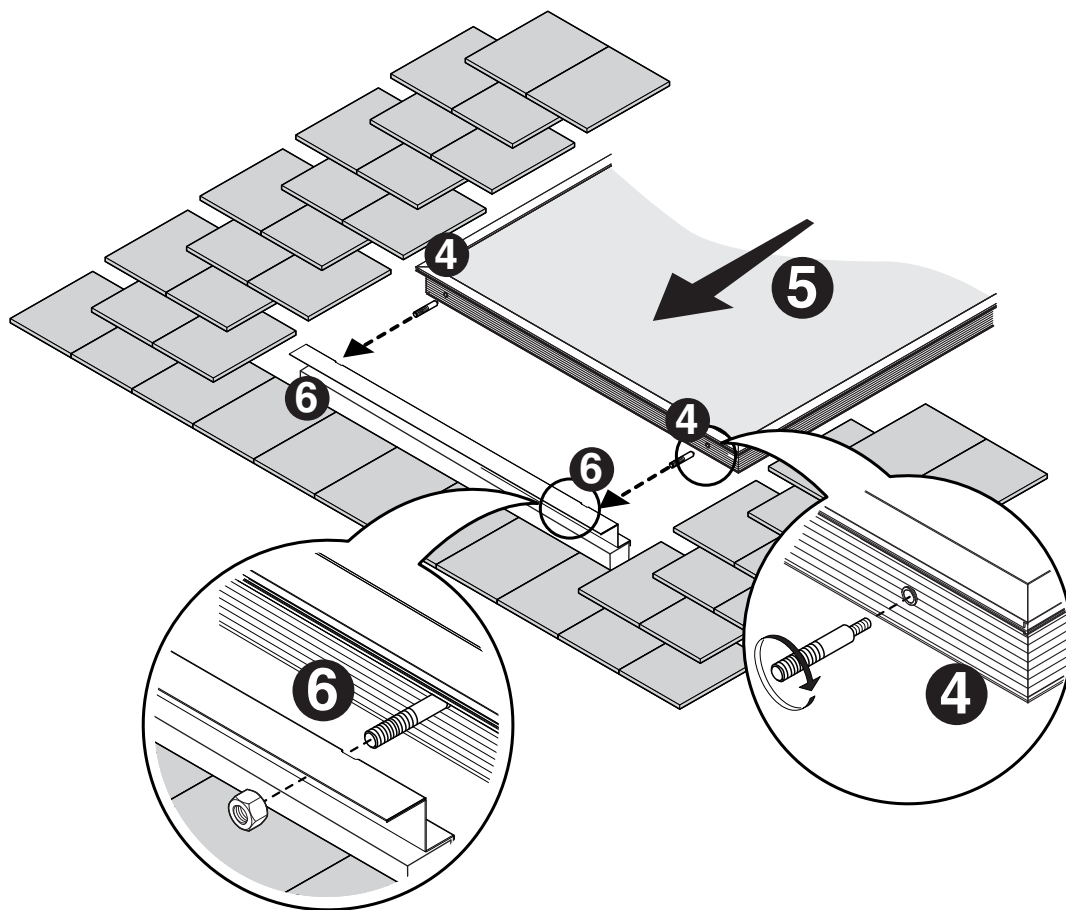



**FIXER LE CAPTEUR À LA MESURE
INDIQUÉE.
FIX THE COLLECTOR AT THE
HEIGHT SHOWN.**

Effectuer les raccordements hydrauliques et les essais d'étanchéité du circuit solaire correspondants.
 Connect up the solar heating circuit and perform the necessary tightness tests.

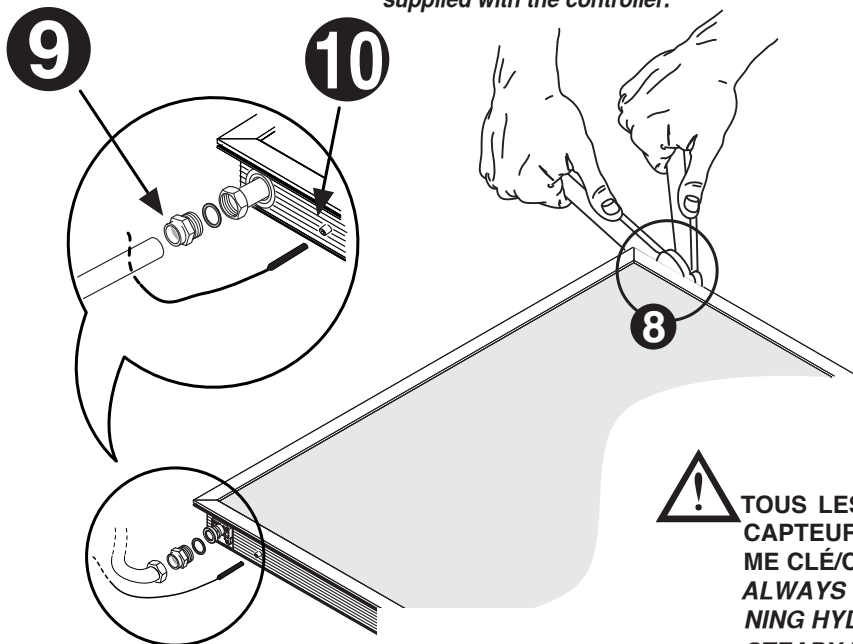
Introduire la sonde du capteur fournie avec le module.
 Fit the collector temperature probe supplied with the controller.

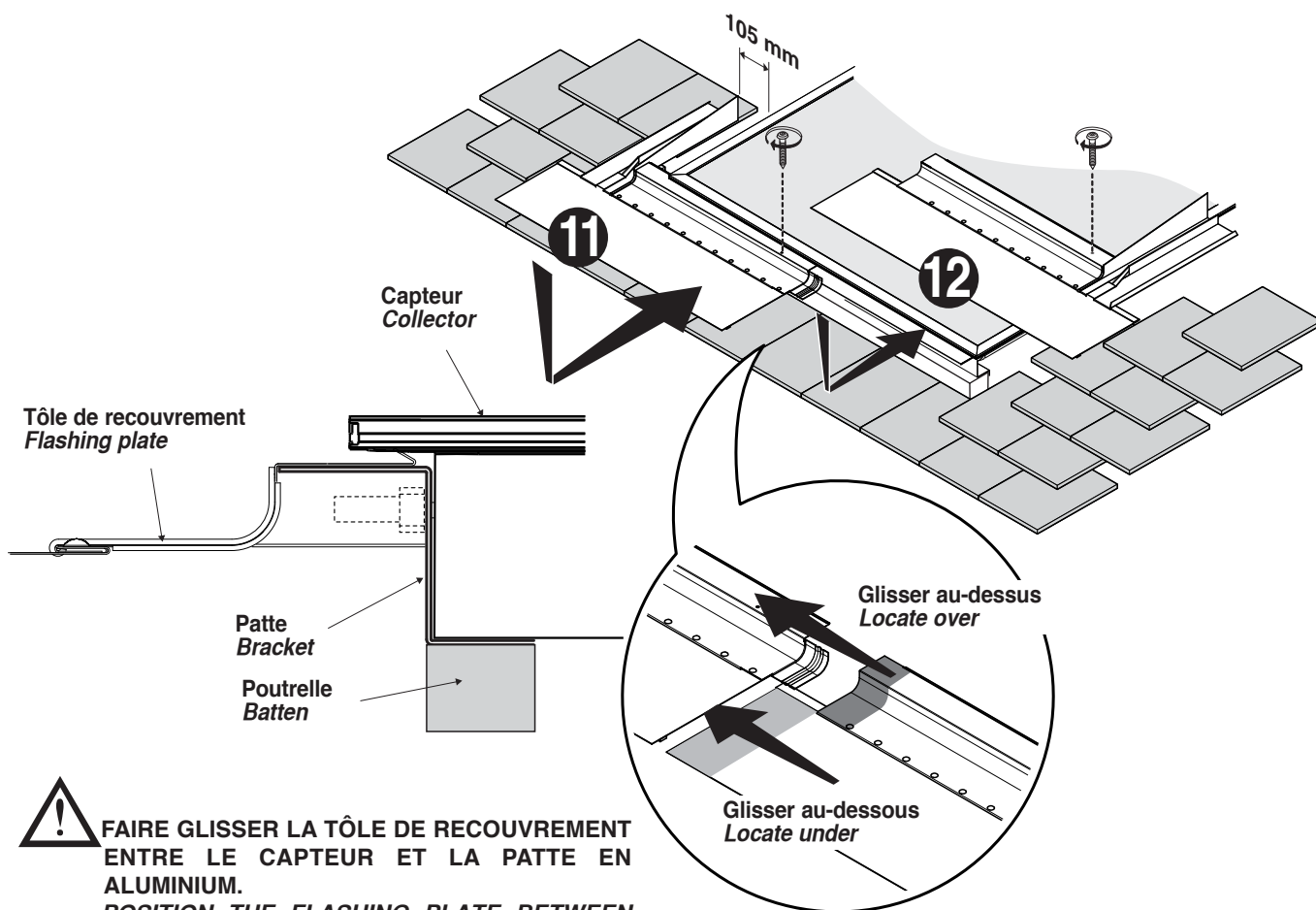

! TOUS LES SERRAGES HYDRAULIQUES SUR LES CAPTEURS DOIVENT SE FAIRE SELON LE SYSTÈME CLÉ/CONTRE-CLÉ.
 ALWAYS USE TWO WRENCHES WHEN TIGHTENING HYDRAULIC UNIONS. HOLD THE ONE UNION STEADY WHILE TURNING THE OTHER.



! FAIRE GLISSER LA TÔLE DE RECOUVREMENT ENTRE LE CAPTEUR ET LA PATTE EN ALUMINIUM.
 POSITION THE FLASHING PLATE BETWEEN THE COLLECTOR AND THE ALUMINIUM BRACKET.

13

Incliner et insérer la tôle de recouvrement latérale gauche dans la rainure présente sur le châssis du capteur. L'abaisser et la faire adhérer au toit.

Tilt the left hand side flashing plate and insert it into the groove in the collector frame. Lower the flashing plate on to the roof.

Tôle de recouvrement
Flashing plate

Châssis du capteur
Collector frame

Châssis du capteur
Collector frame

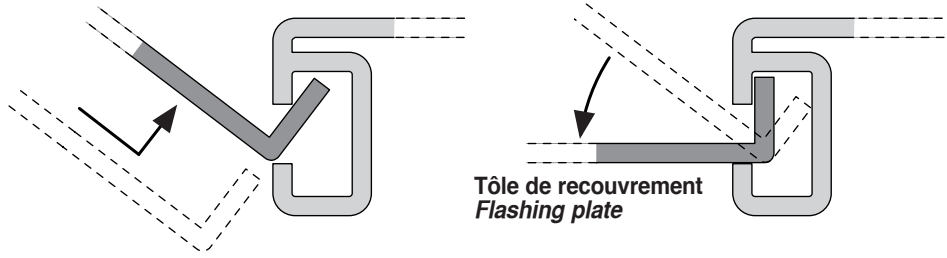

Procéder de manière analogue pour la tôle de recouvrement latérale droite.

Fit the right hand side flashing plate in the same way.

14

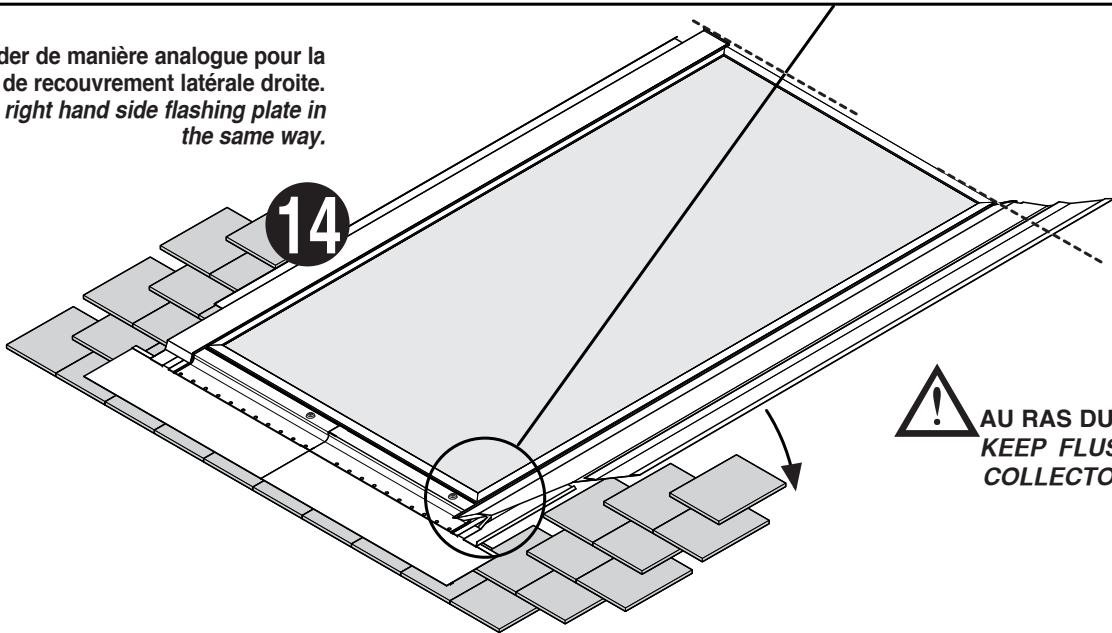

! AU RAS DU CAPTEUR.
KEEP FLUSH WITH THE
COLLECTOR.

Bloquer les tôles de recouvrement à l'aide des attaches.

Secure the flashing plates in place with the flashing clips.

15

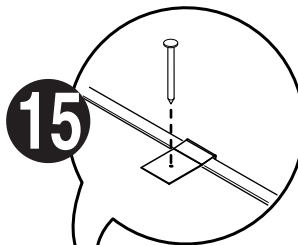

Positionner et fixer la base de support.

Fit the rear support wedge and fix it in place.

16

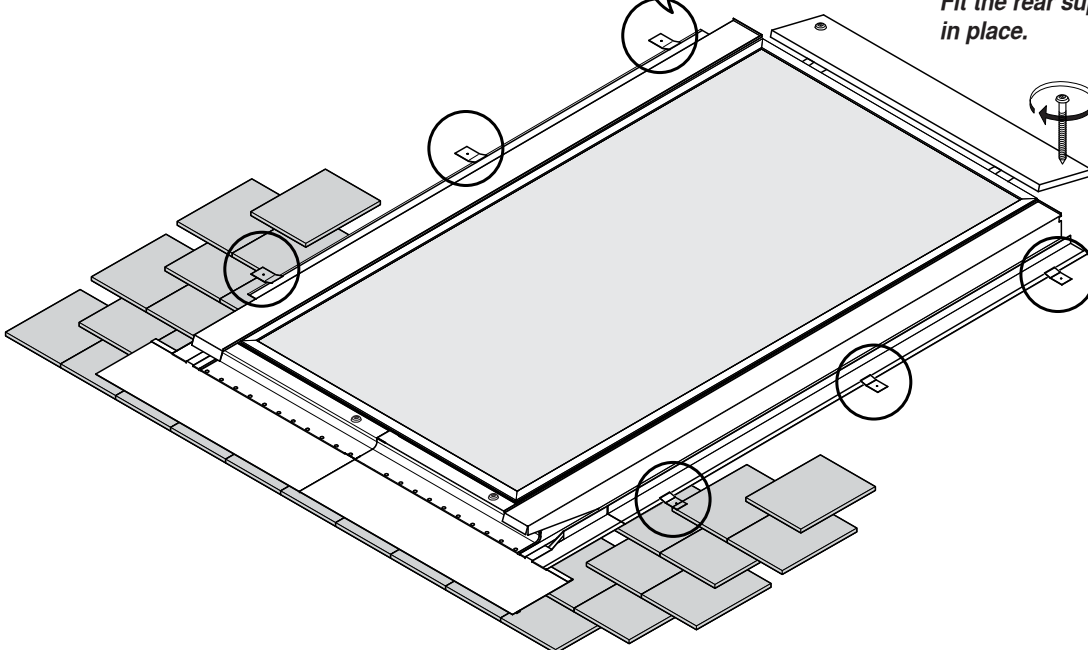

Accrocher les tôles de recouvrement au profilé du capteur.
Slot the top flashing plates over the edge profile of the collector.

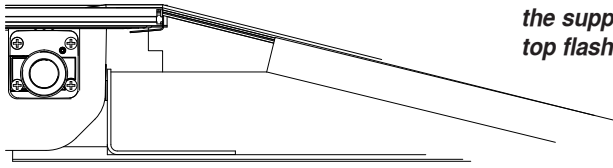

Positionner la tôle de recouvrement supérieure gauche et la fixer avec un clou à la base de support, puis encastrer la tôle de recouvrement droite.
Fit the left hand top flashing plate and nail it to the support wedge, then slot in the right hand top flashing plate.

17

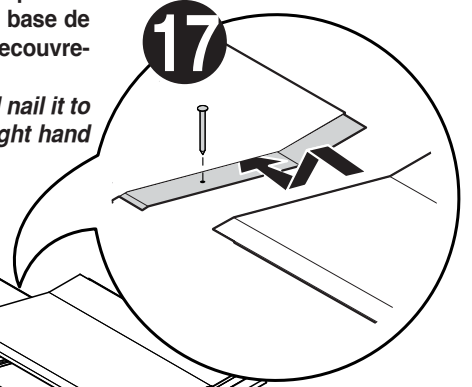

18

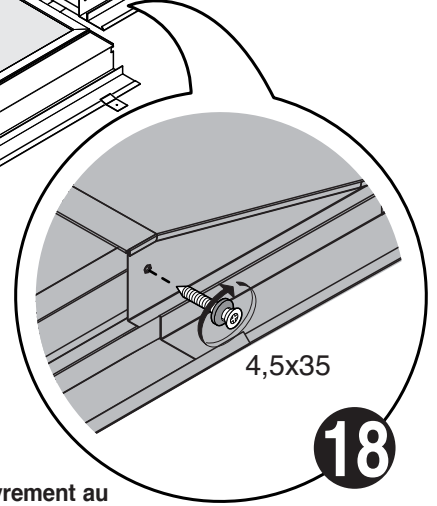
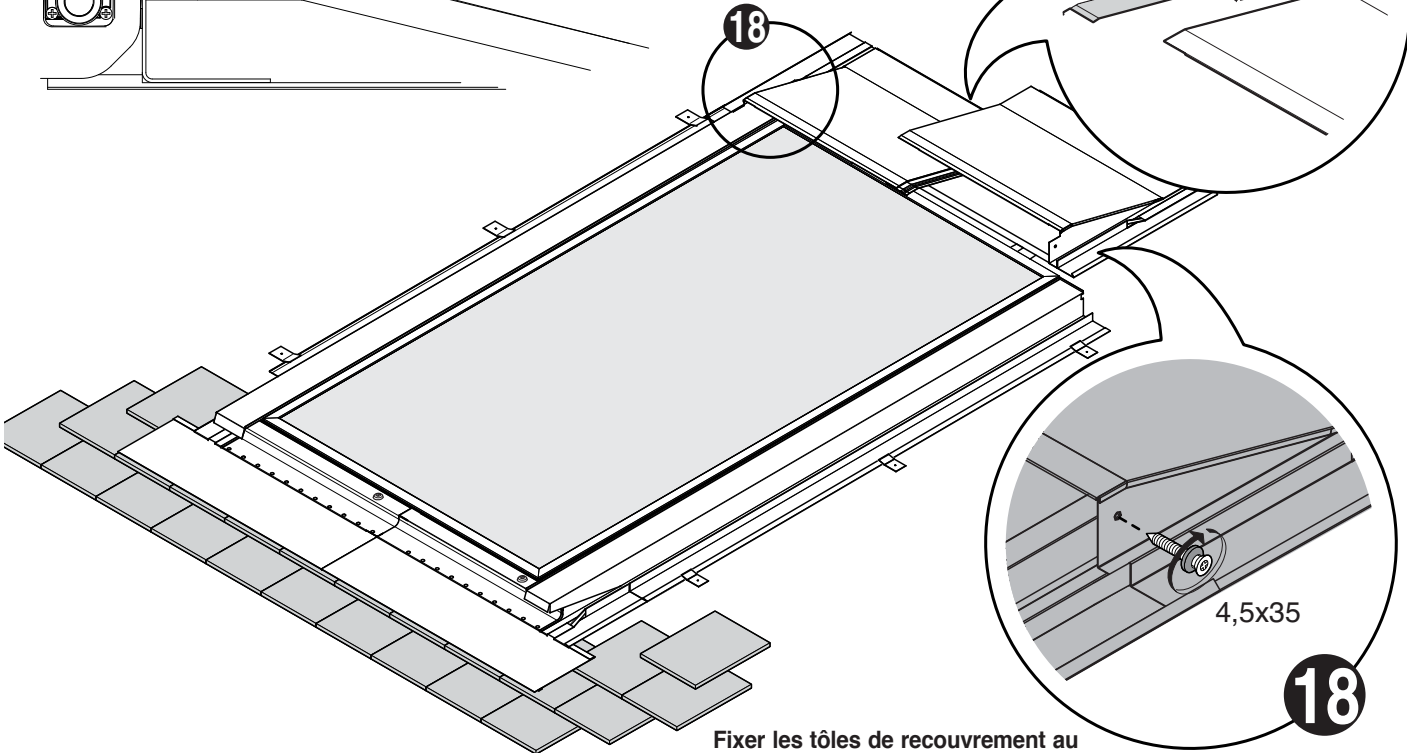

4,5x35

18

Fixer les tôles de recouvrement au capteur (vis non fournies).
Fix the flashing plates to the collector (Screws not supplied).

Positionner et fixer la base de support.
Fit the rear support wedge and fix it in place.

19

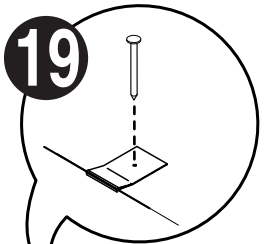
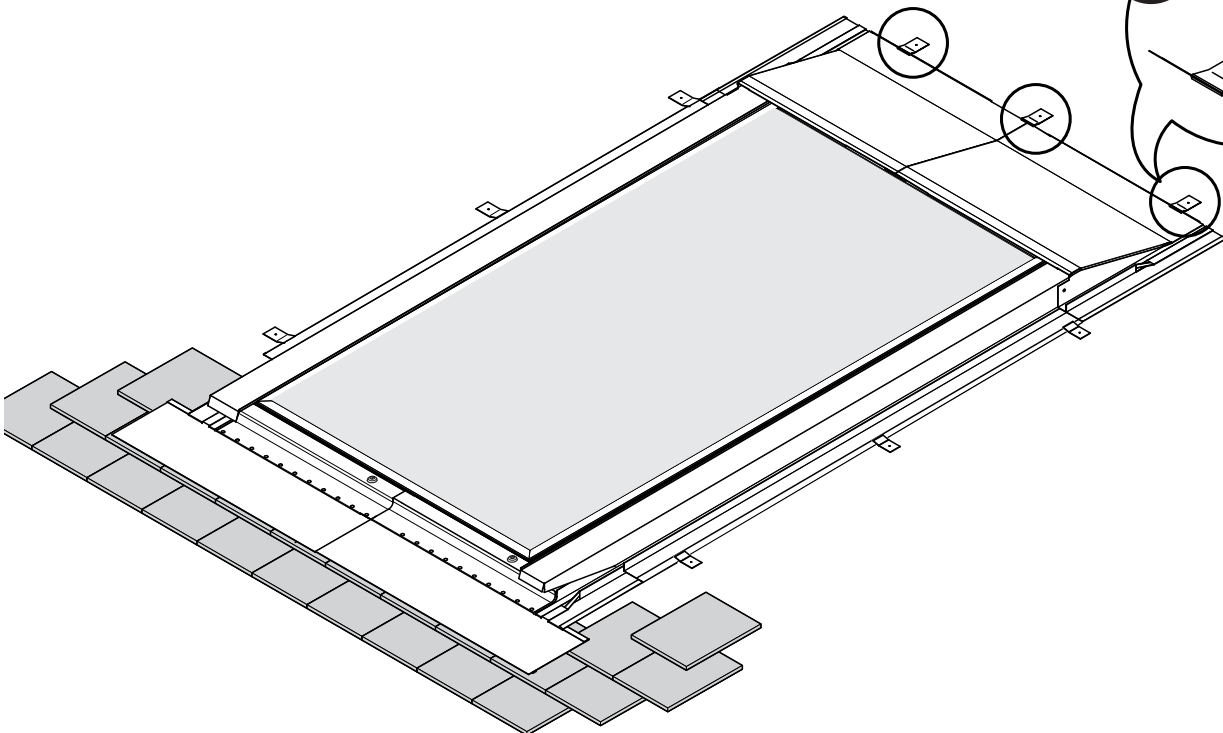

20

Positionner les tôles de recouvrement de finition en les alternant avec les ardoises.
Si nécessaire, couper l'ardoise à la juste mesure.
*Fit the flashing trim plates, alternating them with the slates.
Cut the slates to size if necessary.*

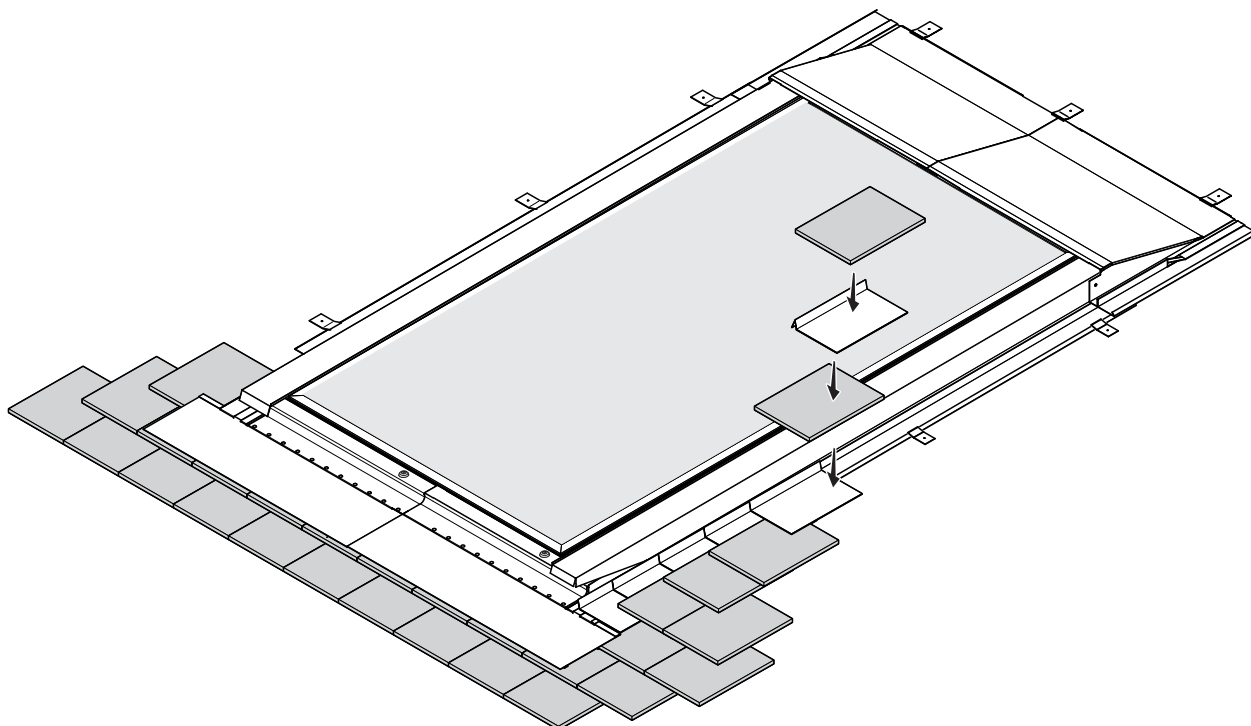
**21**

Remettre les ardoises en place.
Si nécessaire les couper à la juste mesure.
Replace the slates. Cut them to size if necessary.

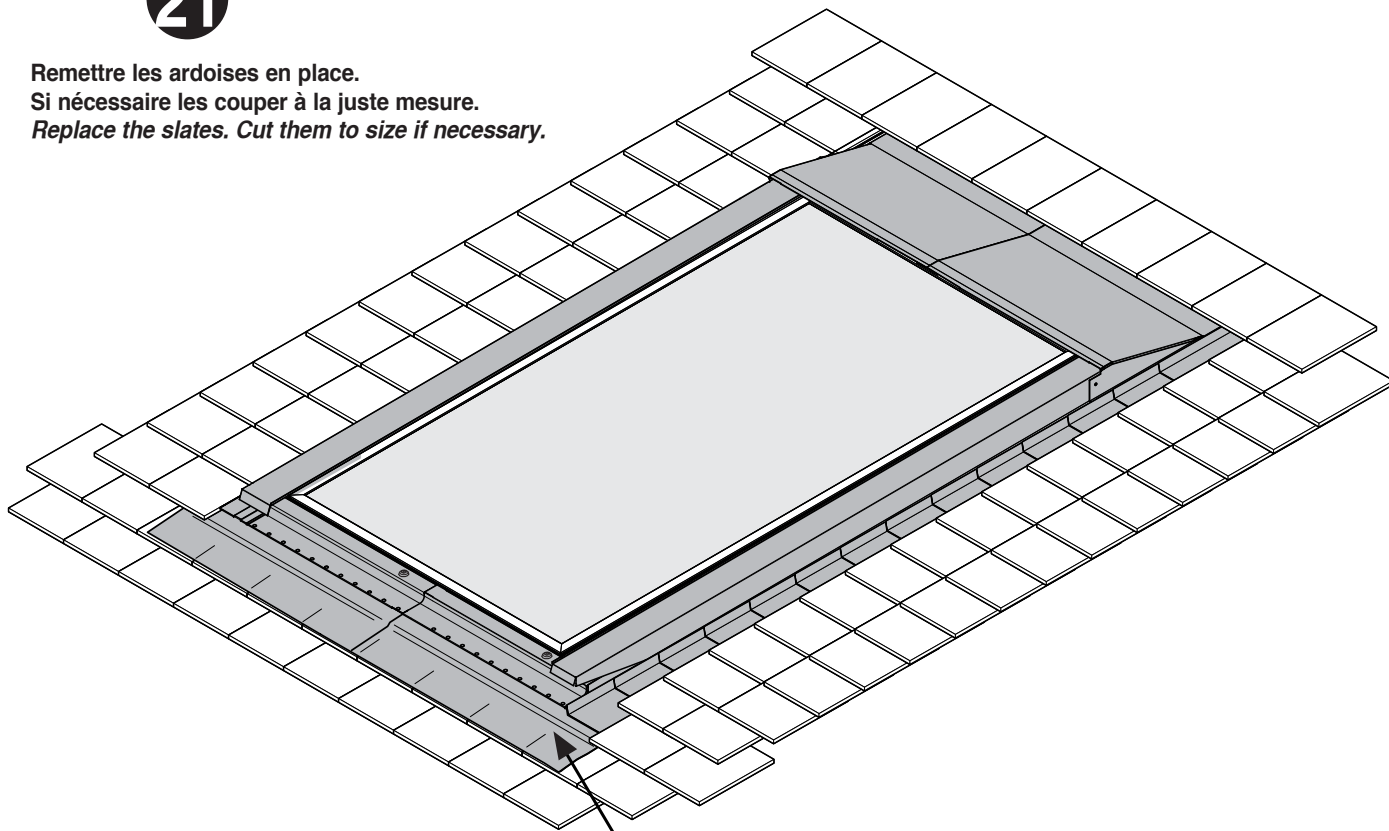
**22**

Retirer la pellicule de protection de la bande silicone adhésive et adapter le revêtement à la forme des ardoises.
Remove the protective film from the adhesive silicone strip and shape the sheet to fit the slates.

